

**PRESIDENCIA MUNICIPAL
DIRECCION GENERAL DE OBRAS PÚBLICAS**



ACTA DE JUNTA DE ACLARACIONES Y VISITA DE OBRA

LICITACION: No. **CE-805035999-E3-2022**

No. DE OBRA: **CO-001-2022**

DESCRIPCION GENERAL DE LA OBRA: **CONSTRUCCION DE PAVIMENTACION ASFALTICA EN CALLE PARALELA AL CANAL ENTRE LIB. NTE MATAMOROS-LA PARTIDA Y C. SIN NOMBRE EN EJIDO PROVIDENCIA.**

En la Ciudad de Torreón, distrito judicial de Viesca del estado de Coahuila de Zaragoza. Siendo las 14:00 horas del día 23 de Mayo de 2022, y estando reunidos en la sala de juntas de la Dirección General de Obras Públicas ubicada en Av. Allende No. 333 Poniente, Colonia Centro en la ciudad de Torreón Coahuila, 1er. Piso. Los c/c. ING. DAGOBERTO ORTIZ ESCOBEDO Director de Contratos y Licitaciones, ING. JOSE ABRAHAM MARTINEZ CAÑIZARES Supervisor de Obras Públicas, ING. LUIS ERNESTO VILLALBA RODRIGUEZ Persona adscrita a la Contraloría Municipal a efectos de llevar a cabo la junta de aclaraciones del concurso por Licitación Pública Nacional No. CE-805035999-E3-2022 No. De Obra: CO-001-2022 de la obra señalada.

Se realizó la visita de Obra conforme al horario establecido con la empresa:

CONSTRUCCIONES Y SERVICIOS MIMA, S.A. DE C.V. REPRESENTADA POR ING. ANDRES NAVA ESMERI

CONSTRUCCIONES Y REMODELACIONES DE LA LAGUNA, S.A. DE C.V. REPRESENTADA POR ING. GUILLERMO MENDEZ GARCIA

Toma la palabra él ING. DAGOBERTO ORTIZ ESCOBEDO y pasa lista de asistencia a los presentes.

Por parte de las empresas licitantes se presentaron:

CONSTRUCCIONES Y SERVICIOS MIMA, S.A. DE C.V. REPRESENTADA POR ING. ANDRES NAVA ESMERI

El ING. DAGOBERTO ORTIZ ESCOBEDO da inicio con las aclaraciones del concurso por Licitación Pública Nacional referente a la obra: **CONSTRUCCION DE PAVIMENTACION ASFALTICA EN CALLE PARALELA AL CANAL ENTRE LIB. NTE MATAMOROS-LA PARTIDA Y C. SIN NOMBRE EN EJIDO PROVIDENCIA** por consiguiente se levanta la minuta correspondiente en la cual se aclaran los siguientes puntos:

Por parte de Obras Públicas:

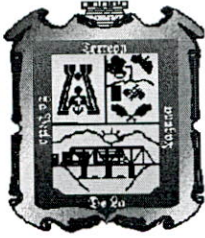

**PRESIDENCIA MUNICIPAL
DIRECCION GENERAL DE OBRAS PÚBLICAS**



- El licitante deberá considerar en su análisis del precio unitario los recursos materiales de personal y de maquinaria requeridos y adecuados para la correcta ejecución de los trabajos.
- Los cargos de personal de técnico, administrativo y de servicios que se propongan deberán ser los mismos que en el cálculo de Indirectos.
- El orden de presentación de la propuesta será el indicado en las bases.
- Que el personal administrativo considerado en el análisis e integración de indirectos sea el que dará soporte a la ejecución de la obra.
- Que el personal técnico considerado en el análisis e integración de indirectos sea el que se utilizara en la ejecución de la obra.
- Que el personal de servicio considerado en el análisis e integración de indirectos sea el que se utilizara en la ejecución de la obra
- En su propuesta deberán de considerar dentro de sus indirectos:
 - A) seguridad en obra; 2 anuncios de desviación, 2 flechas luminosas, 8 trafitambos, 8 barreras, 100 malla naranja, 10 mechones, 5 cinta preventiva roja.
 - B) seguridad en personal de obra; ropa de algodón u overol, casaca naranja, botas de seguridad, guantes, cuerda vida.
 - C) seguridad e higiene en obra; 1 servicio sanitario móvil, 1toldo para área de comedor, 2 contenedores de basura, 1extinguidor de 6 kg. de polvo químico, botiquín de primeros auxilios, cubre bocas, gel antibacterial, etc.
- A la empresa ganadora se supervisara por el departamento de construcción que cumplan con los tres puntos solicitados en la obra, así mismo se les informa que la empresa será responsable de mantener los señalamientos requeridos y adecuados para evitar accidentes y/o percances ya que la misma empresa cubrirá los daños que se pudieran ocasionar.
- Todo el material de producto de demoliciones, despalmes, cortes, desmontes y en si todo tipo de escombro del terreno se deberá de depositar en el cañón del indio.
- En el Análisis de integración del factor de salario real por categoría, con el IMSS, SAR e INFONAVIT integrados, se debe considerar para el análisis e integración la UMA (UNIDAD DE MEDIDA DE ACTUALIZACION, MISMA QUE SUSTITUYE A EL SALARIO MINIMO DEL DISTRITO FEDERAL). Así mismo en los anexos de las bases se entrega formato con los días no productivos que deberán de considerar para este mismo análisis.
- Se deberá de considerar en el análisis e integración del factor de salario real los porcentajes vigentes del IMSS y la Ley Federal Del Trabajo, así como el riesgo de trabajo de la empresa (adjuntando este en su propuesta)
- Todos los documentos que integren la propuesta deberán de estar foliados y firmados por el representante legal en hojas membretadas de la empresa.
- En este evento se les hace entrega un cd con los planos que deberán entregar en hoja tamaño doble carta, firmarlos, foliarlos e incluirlos dentro de su propuesta.
- Todo insumo deberá considerar en su precio acarreos, fletes, etc. "puesto en obra"
- Al momento de obtener el fallo a su favor, no podrán iniciar los trabajos sin dar aviso al departamento técnico de Obras Públicas.

Por parte de las empresas licitantes no se efectuaron preguntas.

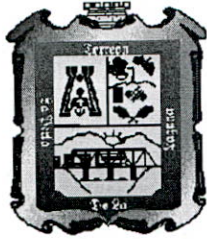

**PRESIDENCIA MUNICIPAL
DIRECCION GENERAL DE OBRAS PÚBLICAS**



Siendo estos los puntos acordados dentro de la sala de juntas de la Dirección General de Obras Públicas ubicada en Av. Allende No. 333 Poniente, Colonia Centro en la ciudad de Torreón Coahuila, 1er. Piso y estando de acuerdo todas las partes se procede a levantar esta minuta para efectos de aclaraciones posteriores y firmando al calce de enterados y conformes los que en ella participan, siendo las 14:30 horas del día 23 de Mayo de 2022.

Por la dependencia:



ING. DAGOBERTO ORTIZ ESCOBEDO
Director de Contratos y Licitaciones



ING. JOSE ABRAHAM MARTINEZ CAÑIZARES
Supervisor de Obras Publicas



ING. LUIS ERNESTO VILLALBA RODRIGUEZ
Persona adscrita a la Contraloría Municipal

Por los contratistas:

CONSTRUCCIONES Y SERVICIOS MIMA, S.A. DE C.V.

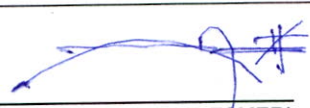

ING. ANDRES NAVA ESMERI

PAVIMENTACIÓN DE CALLE PARALELA AL CANAL CO-001-2022

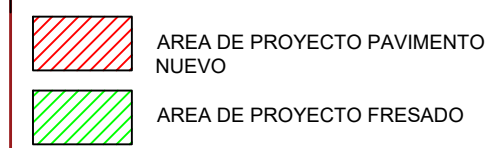
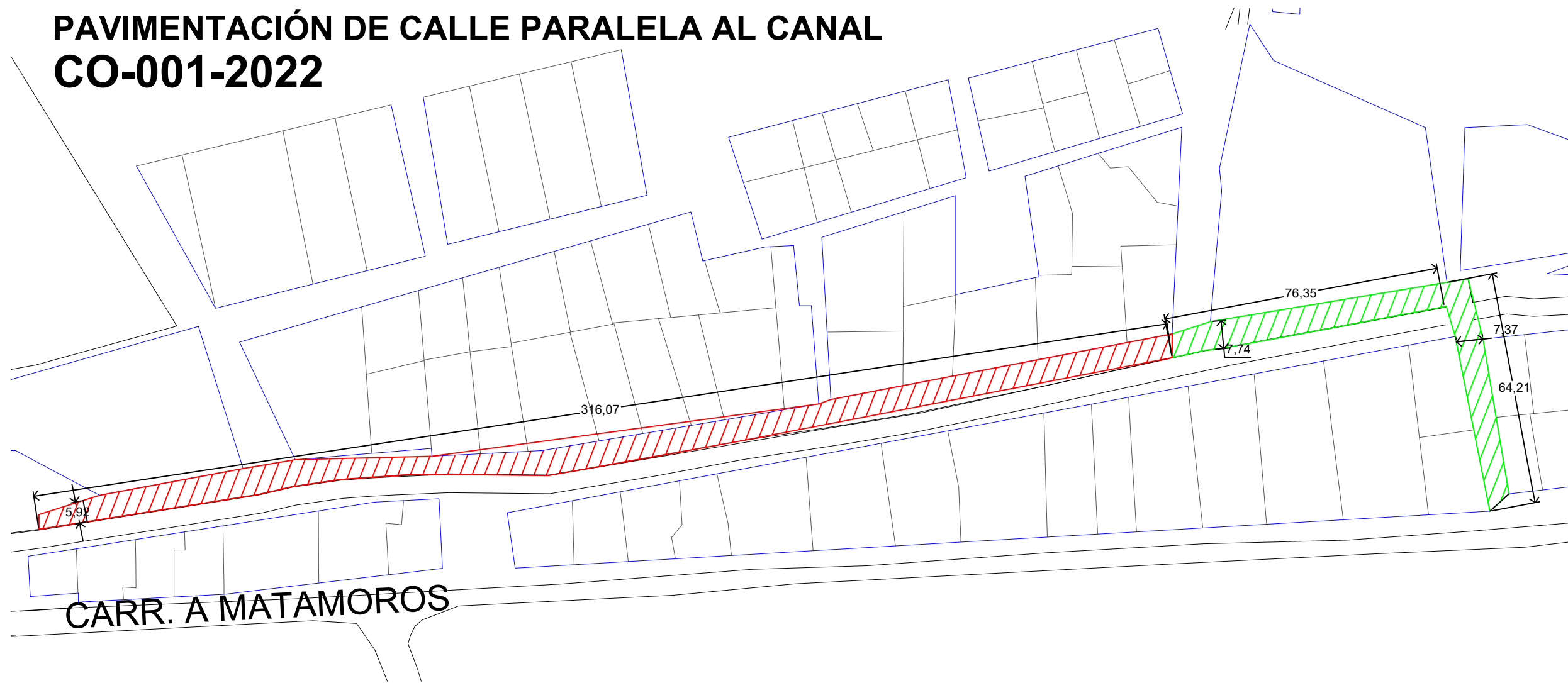

CARPETA DE CONCRETO ASFALTICO DE 5CM DE ESPESOR COMPACTO, COMPACTADO AL 95% DE SU P.V.M., CONCRETO ASFALTICO ELABORADO EN PLANTA CON CEMENTO ASFALTICO PG64-22, MATERIAL PETREO CALIZA TRITURADA DE 3/4" A FINOS

LIGA CON EMULSION ASFALTICA ECR-65 A RAZON DE 0.80 LTS POR M2

BASE HIDRAULICA TIPO INDUSTRIAL, CON MATERIAL DE BANCO T.M.A. DE 1 1/2" A FINOS (BASE INDUSTRIAL 50% ARENA)

DETALLE CORTE TRANSVERSAL

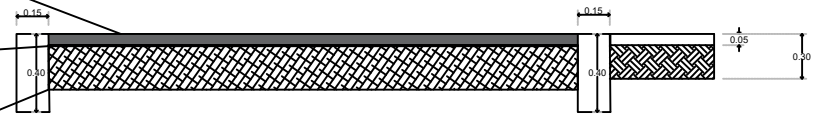

CARPETA DE CONCRETO ASFALTICO DE 5CM DE ESPESOR COMPACTO, COMPACTADO AL 95% DE SU P.V.M., CONCRETO ASFALTICO ELABORADO EN PLANTA CON CEMENTO ASFALTICO PG64-22, MATERIAL PETREO CALIZA TRITURADA DE 3/4" A FINOS

LIGA CON EMULSION ASFALTICA ECR-65 A RAZON DE 0.80 LTS POR M2

IMPREGNACION CON EMULSION ASFALTICA ECI-60 A RAZON DE 1.50 LTS POR M2

BASE HIDRAULICA TIPO INDUSTRIAL, CON MATERIAL DE BANCO T.M.A. DE 1 1/2" A FINOS (BASE INDUSTRIAL 50% ARENA)

DETALLE DE CORTE

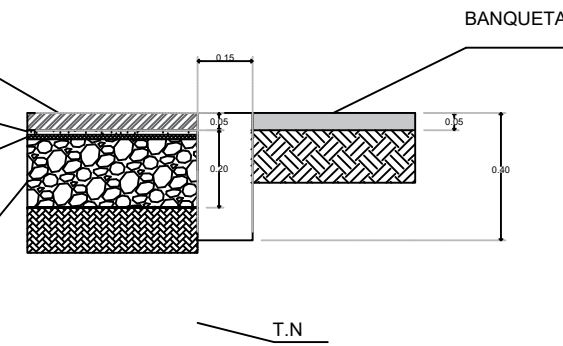

SIMBOLOGÍA:

AYUNTAMIENTO DE TORREÓN
 LIC. ROMAN ALBERTO CEPEDA GONZÁLEZ
 PRESIDENTE MUNICIPAL
 DIRECCIÓN GENERAL DE OBRAS PÚBLICAS
 PROYECTO: PAVIMENTACION C. PARALELA AL CANAL
 CONTENIDO: PLANTA ARQUITECTONICA
 UBICACIÓN: ENTRE LIB. NTE MATAMOROS-LA PARTIDA Y C. SIN NOMBRE EN EJIDO PROVIDENCIA

DIRECTOR GENERAL DE OBRAS PÚBLICAS
 ING. JUAN ADOLFO VON BERTRAB SARACHO
 DIRECCIÓN DE PROYECTOS
 ARQ. ENRIQUE ALCORTA NUÑEZ
 DIRECCIÓN DE CONSTRUCCIÓN
 ARQ. ARMANDO ALONSO VARELA RODRIGUEZ
 DIRECCIÓN DE CENTRO HISTÓRICO

PA-01
CONSTRUCCIÓN DE PAVIMENTO